

- この製品はポンプ 50kg 以下でご使用ください。
- 金具を据え付け後、この説明書をお客様にお渡しいただき警告表示内容を確認していただくようお願いします。
- この金具を分解や廃棄処分する場合は、お買い上げの販売店または専門業者にご相談ください。
- 農薬などの薬品が架台につくと塗装が剥がれおちる恐れがあるので注意してください。



- 絶対に乗ったり、ぶら下がったりしないでください。壊れる恐れがあります。
- 改造しないでください。強度が不足したり、寿命が短くなります。
- ネジは確実に締めてください。締め忘れると分解する恐れがあります。
- 製品のカドは、手を切る恐れがあります。お子様にも教えてください。

部 品 表	①フレーム大	1本	④角根ボルト(M8×70)	4本
	②フレーム小	2本	⑤角根ボルト(M8×50)	4本
	③アシ	4個	⑥角根ボルト(M8×16)	5本
			⑦ナット(M8)	9個

架台の組み立て方と完成図

1. ①フレーム大と②フレーム小に③アシを⑥角根ボルト(M8×16)と⑦ナット(M8)で仮止めします。

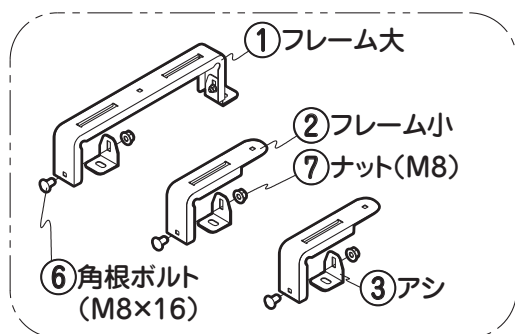

2. ①フレーム大と②フレーム小を⑥角根ボルト(M8×16)と⑦ナット(M8)で仮止めします。再度③アシの高さを調整し架台を水平にし⑦ナット(M8)を締め付けます。

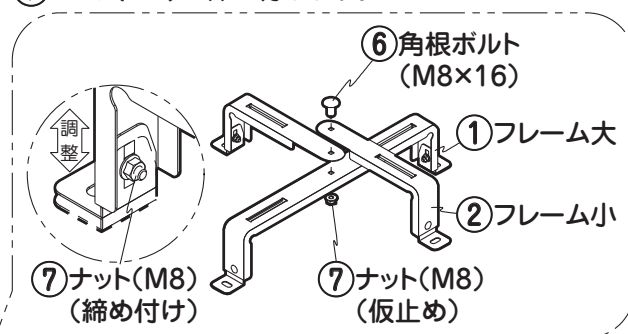

3. ポンプ本体の固定孔にあわせて②フレーム小を移動させます。その後、仮止めしていた中央の⑦ナット(M8)を締め付けてください。

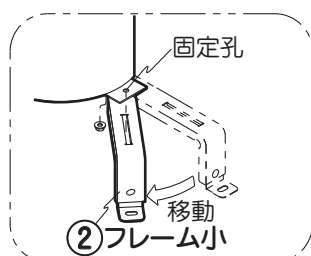

4. 水平な場所に組み立てた架台を置き、アンカーボルトを打ち込む場所をマークします。アンカーボルトを打ち込んだら架台と固定してください。

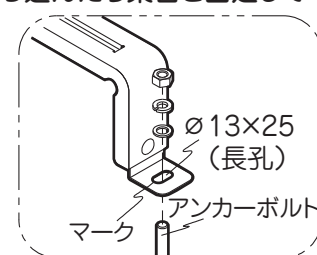

※土の上に設置する場合は別売りのスレドメアンカーセットで固定してください。

ポンプ本体の固定箇所が2個の場合や3個の場合は取付しないフレームができますが、外さないでそのまま任意の場所に配置してください。
(例)固定箇所2個の場合

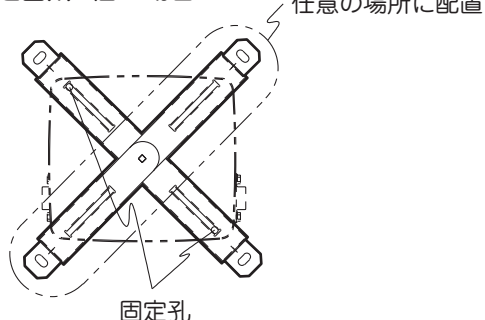

5. ポンプ本体を架台に置き④角根ボルト(M8×70)または⑤角根ボルト(M8×50)を⑦ナット(M8)で固定してください。ポンプ本体にあったものを使用し、片方は使用しません。

